



Elektrický ručně vedený nízkozdvižný vozík

AME 13

Výška zdvihu: 110 mm / Nosnost: 1300 kg

AME 13

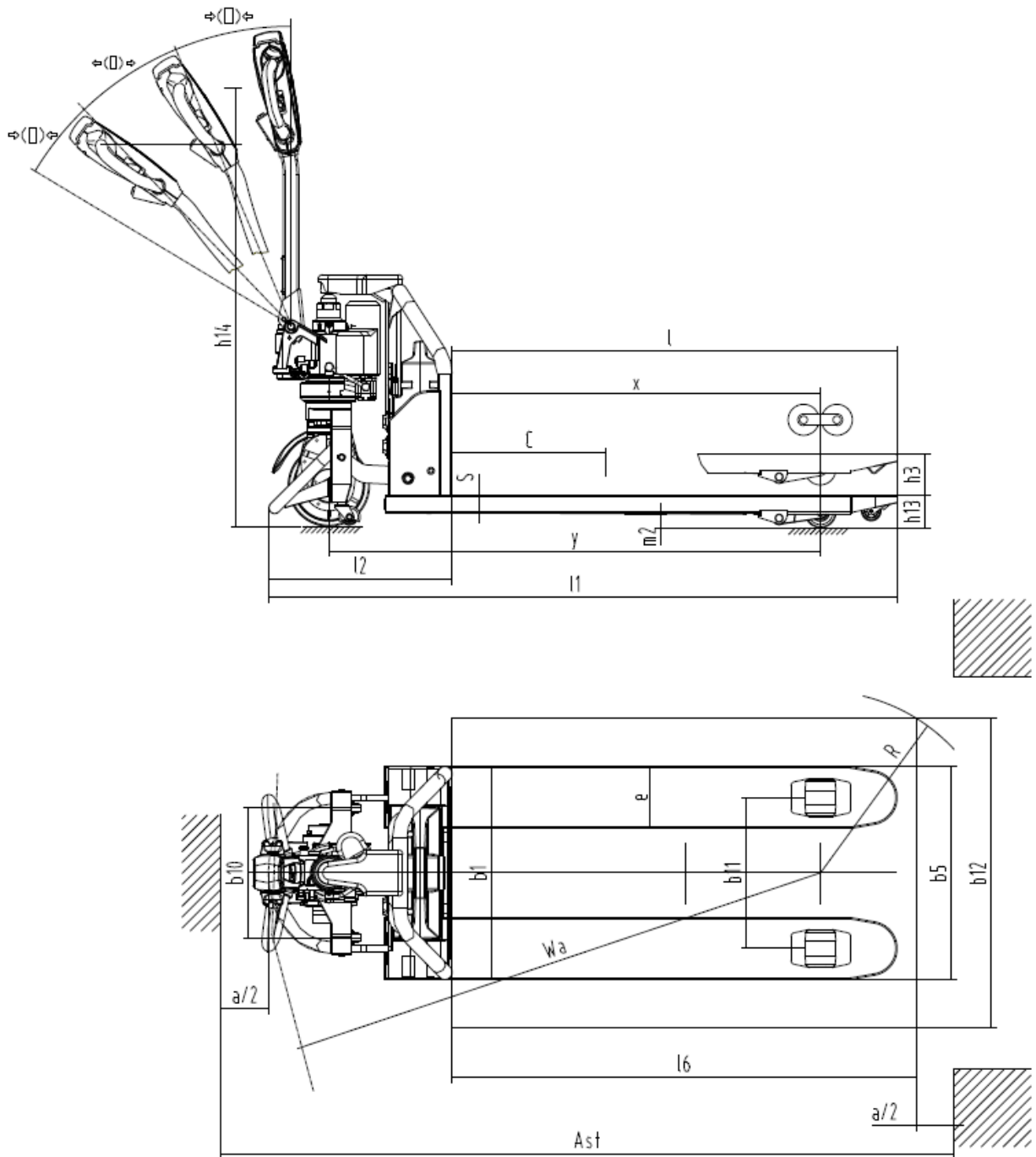

Tabulka VDI

Stav: 10/2024

Značky	1.1	Výrobce (zkrácené označení)			Jungheinrich	
	1.2	Označení typu od výrobce			AME 13	
	1.3	Pohon			elektrický	
	1.4	Ovládání			ručně vedený	
	1.5	Nosnost/náklad	Q	kg	1300	
	1.6	Těžiště břemena	c	mm	600	
	1.8	Odstup břemene	x	mm	951	
	1.9	Rozvor kol	y	mm	1269	
	Hmotnosti	2.1.1	Vlastní hmotnost (vč. baterie)		kg	135
2.2		Zatížení na přední/zadní nápravu s nákladem		kg	511 / 924	514 / 924
2.3		Zatížení na přední/zadní nápravu bez nákladu		kg	102 / 33	105 / 33
Kola/podvozek	3.1	Pneumatiky			Polyuretan (PU)	
	3.2	Velikost pneumatik, přední			Ø210 x 70	
	3.3	Velikost kol, zadní			Ø80 x 70	
	3.4	Další kola			Ø42 x 17	
	3.5	Kola, počet vpředu/vzadu (x = hnaná)			1x+2/4	
	3.6	Rozchod kol, vpředu	b10	mm	335	
	3.7	rozchod kol, vzadu	b11	mm	390	525
Základní rozměry	4.4	Zdvih (h3)	h3	mm	110	
	4.9	Výška hlavice oje v poloze pro pojezd min/max	h14	mm	635 / 1200	
	4.15	Výška ve spuštěném stavu	h13	mm	80	
	4.19	Celková délka	l1	mm	1623	
	4.20	Délka včetně zadního čela vidlí	l2	mm	473	
	4.21.1	Celková šířka	b1	mm	550	685
	4.22	Rozměry vidlic	s/e/l	mm	45 x 160 x 1150	
	4.25	Rozměr přes vidle	b5	mm	550	685
	4.32	Světla výška měřená uprostřed mezi nápravami	m2	mm	35	
	4.34.1	Šířka pracovní uličky (palety 1000 x 1200 uložené napříč)	Ast	mm	2226	
	4.34.2	Šířka pracovní uličky (palety 800x1200 uložené podélně)	Ast	mm	2095	-
	4.35	Poloměr otáčení	Wa	mm	1424	
Výkonová data	5.1	Rychlost pojezdu s nákladem/bez nákladu		km/h	4,8 / 5	
	5.2	Rychlost zdvihu s nákladem/bez nákladu		m/s	0,03 / 0,03	
	5.8	Max. stoupavost s nákladem/bez nákladu		%	5 / 20	
	5.10	Provozní brzda			elektromagnetický	
Elektromotor/ elektronika	6.1	Motor pojezdu, výkon S2 60 min		kW	0,65	
	6.2	Zdvihový motor, výkon při S3		kW	0,8	
	6.4	Napětí baterie/jmenovitá kapacita		V / Ah	48 / 20	
	6.5	Hmotnost baterie		kg	8,5	
Ostatní	8.1	Druh přenosu kroutícího momentu na hnací nápravu			pulzní/DC	
	10.7	Hladina akustického tlaku podle EN 12053, v úrovni ucha řidiče		dB (A)	70	

- V tomto typovém listu podle směrnice VDI 2198 jsou uvedeny jen technické hodnoty standardního vozíku. Odlišné pláště, jiná zdvihová zařízení, přídatná zařízení apod. mohou vykazovat jiné hodnoty

Jungheinrich (ČR) s.r.o.
Modletice 101
251 01 Říčany
Telefon +420 313 333 111, 333
Fax +420 313 333 777

info@jungheinrich.cz
www.jungheinrich.cz

Výrobní závody v německých městech
Norderstedt, Moosburg a Landsberg jsou
stejně jako centrum originálních
náhradních dílů v Kaltenkirchen
certifikovány.

ISO 9001
ISO 14001

Vozíky Jungheinrich splňují evropské
bezpečnostní požadavky.



 **JUNGHEINRICH**