



## Manuel palleløfter **AM 22 SH / 22 NH**

Løftehøjde: 122 mm / Lasteevne: 2200 kg

**JUNGHEINRICH**

# AM 22 SH / 22 NH

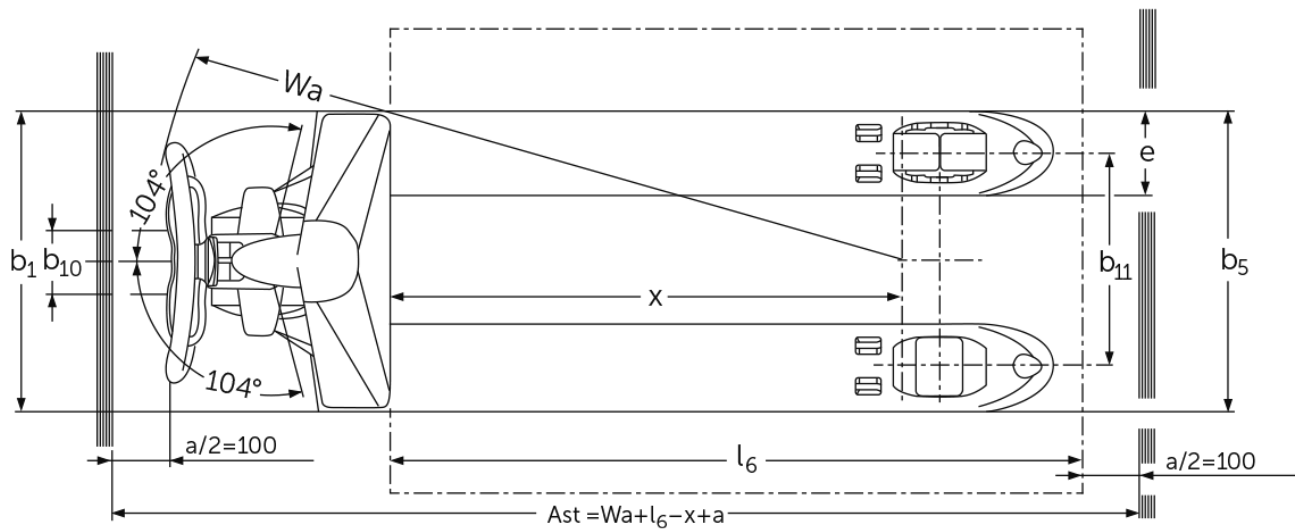
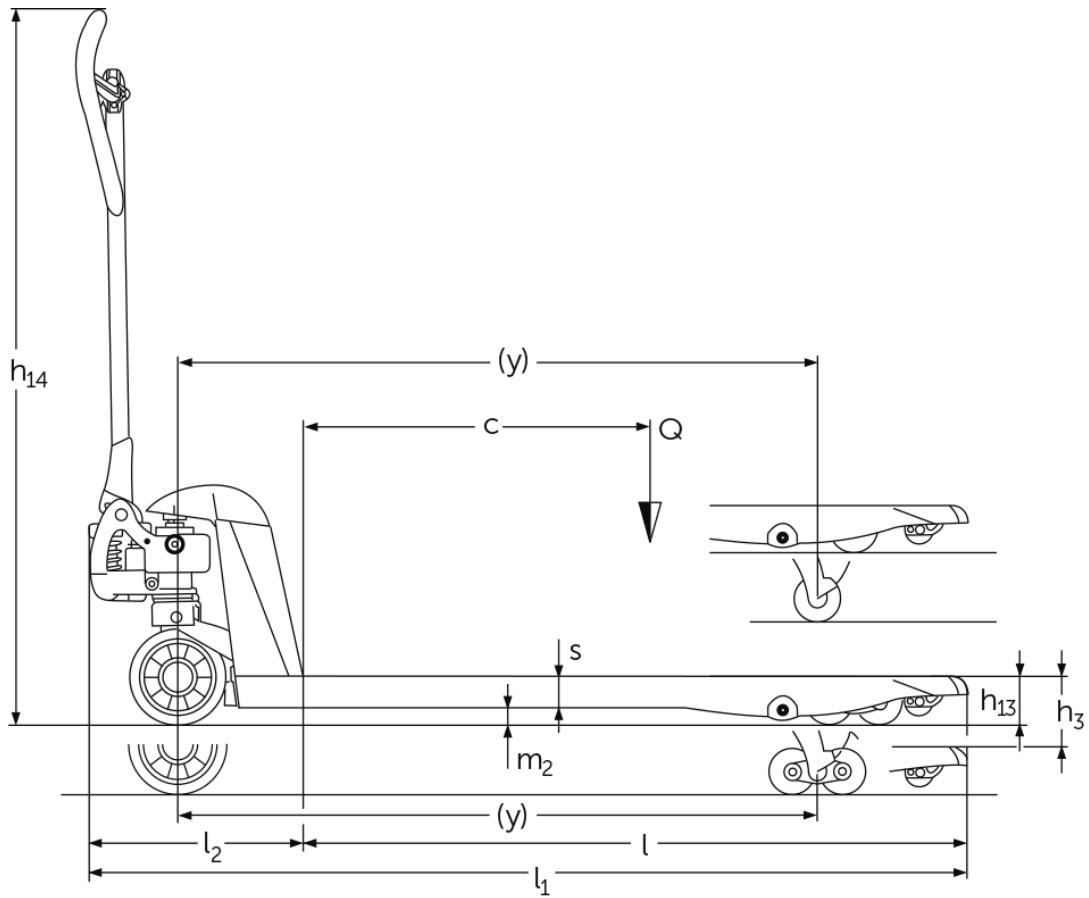

# VDI bord

Stå: 01/2025

Kendtegn	1.2	Producentens typebetegnelse		AM 22 NH									
	1.3	Drev		manuel									
	1.4	Betjening		Manuel									
	1.5	Kapacitet / belastning	Q kg	2200					1500	1000	500	2200	
	1.6	Lasttyngdepunktsafstand	c mm	300	400	500	600	700	800	900	1200	500	
	1.9	Akselafstand	y mm	560	755	910	1110	1320	1560	1860	2360	910	
Vægt	2.1	Egenvægt	kg	50	52	56	60	61	70	82	90	59	
Hjul/chassis	3.1	Dæk		C-BV									
	3.2	Dækstørrelse, foran		Ø 170x50									
	3.3	Dækstørrelse, bag		Ø 82x96									
	3.5	Hjul, nummer foran / bag (x = drevet)		2/4									
	3.6	Sporvidde, for	b10 mm	109									
	3.7	Sporvidde, bag	b11 mm	370									
Basismål	4.4	Slagtilfælde (h3)	h3 mm	122									
	4.9	Styrestangshåndtagetets højde i køreposition min./maks.	h14 mm	359 / 1237									
	4.14	Ståhøjde hævet	h12 mm	205									
	4.15	Højde sænket	h13 mm	83									
	4.19	Samlet længde	l1 mm	973	1168	1323	1523	1733	1973	2273	2773	1323	
	4.20	Længde inkl. gaffelbagside	l2 mm	373									
	4.21.1	Samlet bredde	b1 mm	520									680
	4.22	Fork dimensioner	s/ e/l mm	53 x 150 x 600	53 x 150 x 795	53 x 150 x 950	53 x 150 x 1150	53 x 150 x 1207	53 x 150 x 1360	53 x 150 x 1600	53 x 150 x 1900	53 x 150 x 2400	53 x 150 x 950
	4.25	Udvendig gaffelafstand	b5 mm	520									680
	4.32	Frihøjde til gulvet mellem aksler	m2 mm	30									
	4.34.1	Arbejdsbredde (pall 1000 x 1200 på tværs)	Ast mm	1584			1734		1933	2173	2473	2973	1584
	4.34.2	Arbejdsbredde (pall 800x1200 langsgående)	Ast mm	1784					1933	2173	2473	2973	1784
	4.35	Venderadius	Wa mm	724	919	1074	1274	1484	1724	2024	2524	1074	
Ydelsesdata	5.3	Sænkehastighed med/uden last	m/s	0,09 / 0,02									

- Dette typeblad iht. VDI-direktiv 2198 nævner kun de tekniske værdier for standardtrucken. Afvigende dæktyper, andre master, tillægsanordninger, osv. kan resultere i andre værdier.

Kendtegn	1.2	Producentens typebetegnelse		AM 22 NH	AM 22 SH							
	1.3	Drev			manuel							
	1.4	Betjening			Manuel							
	1.5	Kapacitet / belastning	Q kg		2200				1500	1000	500	2200
	1.6	Lasttyngdepunktsafstand	c mm		600	400	500	600	800	900	1200	500
	1.9	Akselafstand	y mm		1110	755	910	1110	1560	1860	2360	910

Vægt	2.1	Egenvægt	kg	63	52	56	60	82	90	59	
	3.1	Dæk		C-BV							
Hjul/chassis	3.2	Dækstørrelse, foran		Ø 170x50							
	3.3	Dækstørrelse, bag		Ø 82x96							
	3.5	Hjul, nummer foran / bag (x = drevet)		2/4							
	3.6	Sporvidde, for	b10 mm	109							
	3.7	Sporvidde, bag	b11 mm	370							
	Basismål	4.4	Slagtilfælde (h3)	h3 mm	122						
4.9		Styrestangshåndtagetets højde i køreposition min./maks.	h14 mm	359 / 1237							
4.14		Ståhøjde hævet	h12 mm	205							
4.15		Højde sænket	h13 mm	83							
4.19		Samlet længde	l1 mm	1523	1168	1323	1523	1973	2273	2773	1323
4.20		Længde inkl. gaffelbagside	l2 mm	373							
4.21.1		Samlet bredde	b1 mm	680	520						680
4.22		Fork dimensioner	s/ e/l mm	53 x 150 x 1150	53 x 150 x 795	53 x 150 x 950	53 x 150 x 1150	53 x 150 x 1600	53 x 150 x 1900	53 x 150 x 2400	53 x 150 x 950
4.25		Udvendig gaffelafstand	b5 mm	680	520						680
4.32		Frihøjde til gulvet mellem aksler	m2 mm	30							
4.34.1		Arbejdsbredde (pall 1000 x 1200 på tværs)	Ast mm	1734	1584		1734	2173	2473	2973	1584
4.34.2		Arbejdsbredde (pall 800x1200 langsgående)	Ast mm	1784				2173	2473	2973	1784
4.35		Venderadius	Wa mm	1274	919	1074	1274	1724	2024	2524	1074
Ydelsesdata	5.3	Sænkehastighed med/uden last	m/s	0,09 / 0,02							

- Dette typeblad iht. VDI-direktiv 2198 nævner kun de tekniske værdier for standardtrucken. Afvigende dæktyper, andre master, tillægsanordninger, osv. kan resultere i andre værdier.

OBS! Tabellerne viser ikke alle dækvarianter. Ikke alle dækvarianter kan fås til alle gaffellængder.

Tilgængelige dæk:

Styrehjul: N = Nylon, C = Gummi, V = Polyuretan.

Lastruller: GN = Enkel nylon, GV = Enkel polyuretan, BN = Tandem nylon, BV = Tandem polyuretan.

**Jungheinrich Danmark A/S**

Øst: Park Allé 350 C, 1 sal, 2605 Brøndby

Vest: Vrøndingvej 5, 8700 Horsens

Telefon 8987 4800

kontakt@jungheinrich.dk  
www.jungheinrich.dk

Vores fabrikker i Norderstedt, Moosburg  
og Landsberg, samt vores  
reservedelscenter i KaltenKirchen, er  
certificeret.

ISO 9001  
ISO 14001

Jungheinrich truck opfylder de  
europæiske sikkerhedskrav.



**JUNGHEINRICH**