

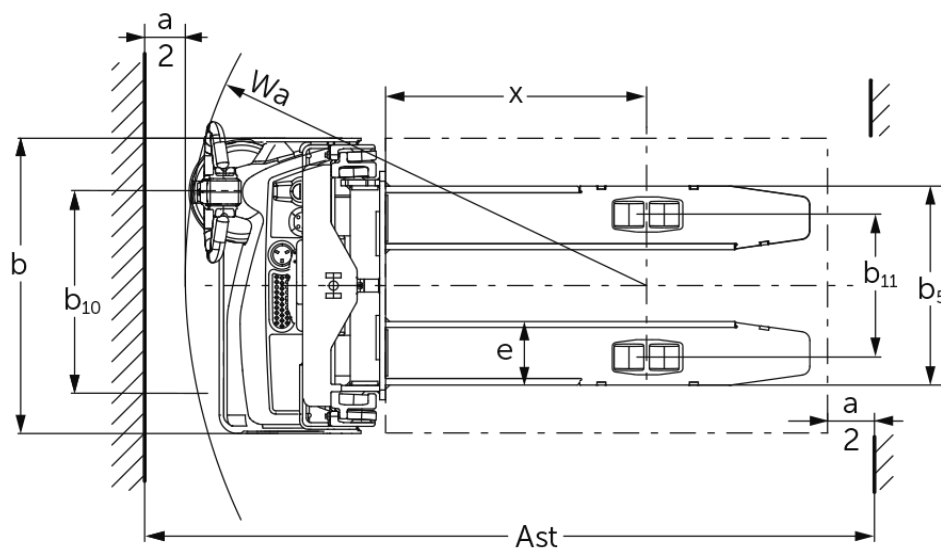

Stacker elétrico **EJC M10 ZT / M13 ZT**

Elevação: 2300-3300 mm / Capacidade de carga: 1000-1300 kg

EJC M10 ZT / M13 ZT



EJC M10 ZT / M13 ZT



Tabela VDI

Versão: 12/2023

| | | | Jungheinrich | | | | | | | | | | | | |
|-------------------|--------|---|---|--------------------|--------------------|--------------------|--------------------|--------------------|--------------------|--------------------|------------|------------|------|--|--|
| | | | EJC M10 ZT 2300 | EJC M10 ZT 2500 | EJC M10 ZT 2900 | EJC M10 ZT 3300 | EJC M13 ZT 2300 | EJC M13 ZT 2500 | EJC M13 ZT 2900 | EJC M13 ZT 3300 | | | | | |
| Características | 1.1 | Fabricante (nome curto) | Jungheinrich | | | | | | | | | | | | |
| | 1.2 | Designação do modelo pelo fabricante | | | | | | | | | | | | | |
| | 1.3 | Tração | Elétrico | | | | | | | | | | | | |
| | 1.4 | Modo de operação | Pedestre | | | | | | | | | | | | |
| | 1.5 | Capacidade de carga/carga | Q | kg | | | | 1000 | | | | 1300 | | | |
| | 1.6 | Distância do centro de gravidade da carga | c | mm | | 600 | | | | | | | | | |
| | 1.8 | Distância entre o eixo da roda e a face do garfo | x | mm | | 710 | | | | | | | | | |
| | 1.9 | Distância entre eixos | y | mm | | 1098 | | | | 1296 | | | | | |
| | Pesos | 2.1.1 | Peso do equipamento (incluindo bateria) | kg | | 551 | 560 | 578 | 596 | 695 | 704 | 722 | 740 | | |
| 2.2 | | Peso por eixo com carga à frente/atrás | kg | | 468 / 1083 | 474 / 1086 | 486 / 1092 | 498 / 1098 | 560 / 1435 | 566 / 1438 | 578 / 1444 | 590 / 1450 | | | |
| 2.3 | | Peso por eixo sem carga à frente/atrás | kg | | 405 / 146 | 411 / 149 | 423 / 155 | 435 / 161 | 465 / 230 | 471 / 233 | 483 / 239 | 495 / 245 | | | |
| Rodas/chassis | 3.1 | Pneus | Poliuretano (PU) | | | | | | | | | | | | |
| | 3.2 | Dimensão do pneu, dianteiro | Ø210x70 | | | | | | | | | | | | |
| | 3.3 | Dimensão do pneu, traseiro | Ø80x70 | | | | | | | | | | | | |
| | 3.4 | Rodas adicionais | Ø100x50 | | | | | | | | | | | | |
| | 3.5 | Rodas, número à frente/atrás (x = não motrizes) | 1x+1/4 | | | | | | | | | | | | |
| | 3.6 | Distância entre centro do rasto dos pneus, à frente | b10 | mm | | 550 | | | | | | | | | |
| | 3.7 | Distância entre centro do rasto dos pneus, atrás | b11 | mm | | 390 | | | | | | | | | |
| Dimensões básicas | 4.2 | Altura com mastro de elevação recolhido (h1) | h1 | mm | | 1615 | 1715 | 1915 | 2115 | 1615 | 1715 | 1915 | 2115 | | |
| | 4.3 | Elevação livre (h2) | h2 | mm | | 100 | | | | | | | | | |
| | 4.4 | Elevação (h3) | h3 | mm | | 2300 | 2500 | 2900 | 3300 | 2300 | 2500 | 2900 | 3300 | | |
| | 4.5 | Altura com mastro de elevação estendido (h4) | h4 | mm | | 2730 | 2930 | 3330 | 3730 | 2730 | 2930 | 3330 | 3730 | | |
| | 4.9 | Altura do manipulador do timão em posição de marcha mín./máx. | h14 | mm | | 800 / 1240 | | | | | | | | | |
| | 4.15 | Altura dos garfos, em baixo | h13 | mm | | 85 | | | | | | | | | |
| | 4.19 | Comprimento total | l1 | mm | | 1685 | | | | 1880 | | | | | |
| | 4.20 | Comprimento, incluindo parte posterior do garfo | l2 | mm | | 535 | | | | 728 | | | | | |
| | 4.21.1 | Largura total | b1 | mm | | 800 | | | | | | | | | |
| | 4.22 | Dimensões do garfo | s/ e/l | mm | | 55 x 172 x 1150 | | | | | | | | | |
| | 4.25 | Distância fora-a-fora do garfo | b5 | mm | | 540 | | | | | | | | | |
| | 4.32 | Altura acima do solo no centro da distância entre eixos | m2 | mm | | 30 | | | | | | | | | |
| | 4.34.1 | Largura de trabalho (paleta 1000 x 1200 transversalmente) | Ast | mm | | 2136 | | | | 2330 | | | | | |
| | 4.34.2 | Largura de trabalho (paleta 800x1200 longitudinal) | Ast | mm | | 2103 | | | | 2297 | | | | | |
| | 4.35 | Raio de viragem | Wa | mm | | 1270 | | | | 1464 | | | | | |
| Performance | 5.1 | Velocidade de marcha com/sem carga | km/h | | 5 / 5 | | | | | | | | | | |

| | | | | | |
|-----------------------------------|-------|--|--------|-------------------------------------|----------|
| | 5.2 | Velocidade de elevação com/sem carga | m/s | 0,12 / 0,22 | |
| | 5.3 | Velocidade de descida com/sem carga | m/s | 0,15 / 0,13 | |
| | 5.8 | Capacidade máx. de passagem em rampa com/sem carga | % | 6 / 16 | |
| | 5.10 | Travão de serviço | | elétrico | |
| Motor elétrico/sistema eletrônico | 6.1 | Motor de tração, potência S2 60 min | kW | 1 | |
| | 6.2 | Motor de elevação, potência a S3 | kW | 2,2 | |
| | 6.3 | Bateria segundo DIN 43531/35/36 | | no | |
| | 6.4 | Voltagem da bateria/capacidade nominal | V / Ah | 24 / 50 | 24 / 100 |
| | 6.5 | Peso da bateria | kg | 15 | 30 |
| | 6.6 | Consumo energético de acordo c/ ciclo VDI | kWh/h | 0,54 | 0,58 |
| | 6.6.1 | Consumo de energia de acordo com ciclo EN | kWh/h | 0,47 | 0,57 |
| | 6.6.2 | Equivalente de CO2 de acordo com EN16796 | kg/h | 0,3 | |
| Outros | 8.1 | Tipo de controle de direção | | BLDC: Corrente contínua sem escovas | |
| | 10.7 | Nível de pressão sonora de acordo com EN12053, tubo do motorista | dB (A) | 63 | |

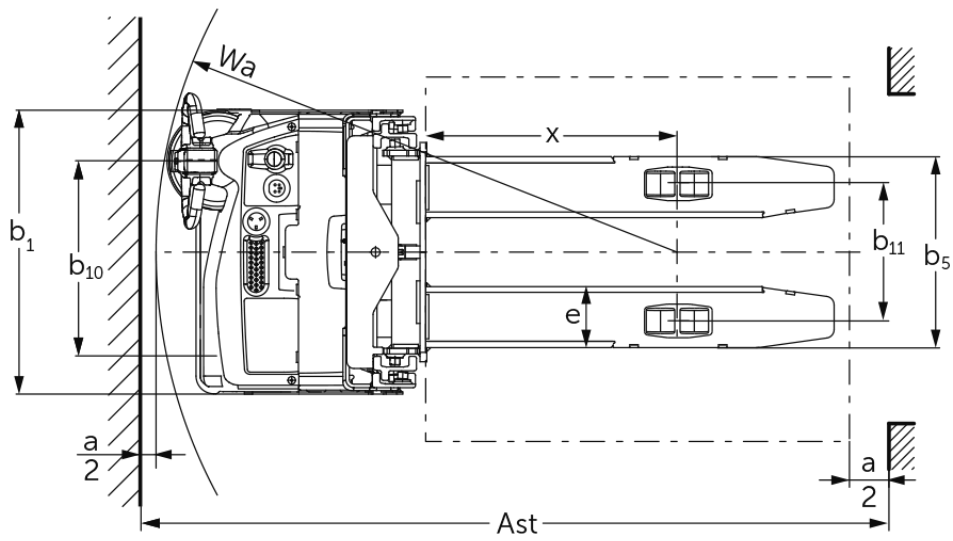
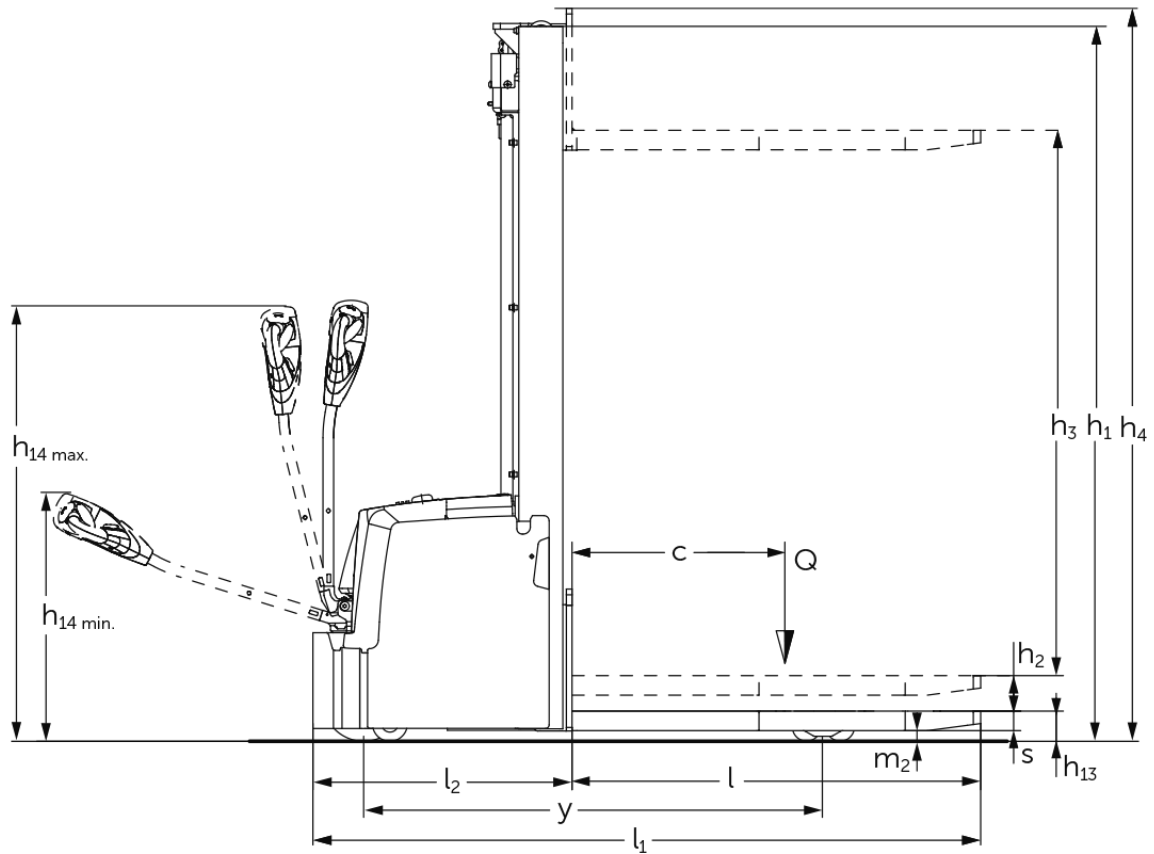
- Esta ficha técnica está em conformidade com as regras VDI 2198 e somente menciona valores técnicos para equipamento standard. Pneus fora do standard, mastros diferentes, equipamentos adicionais, etc. podem produzir outros valores.

Jungheinrich Portugal

Equipamentos de Transporte, Lda.

Delegação Sul - Tel. Geral 219 156 060

Delegação Norte - Tel. Geral 252 249 010

Serviço Aluguer

Nacional 21 915 6070

Serviço Pós-Venda

Nacional 21 915 6060

linha.directa@jungheinrich.pt
www.jungheinrich.pt

As fábricas de produção alemãs em Norderstedt, Moosburg e Landsberg são certificadas, bem como o nosso Centro de Peças em Kaltenkirchen.

ISO 9001
ISO 14001

Os equipamentos da Jungheinrich para movimentação da carga estão em conformidade com os requisitos de segurança europeus.



JUNGHEINRICH