

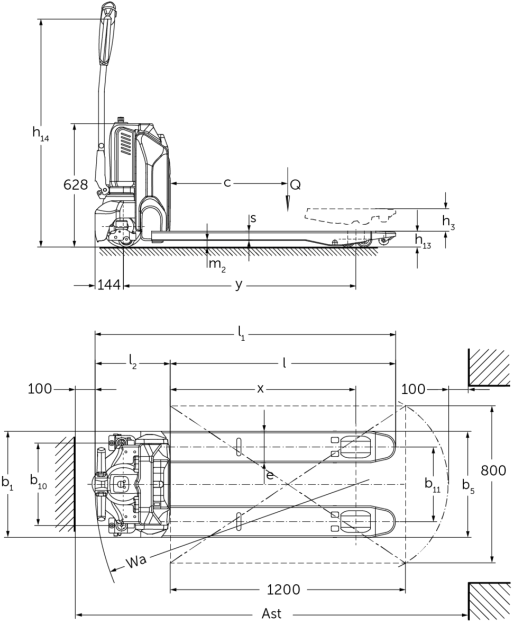

## Elektrisk palleløfter med styrestang **AME 15**

Løfthøjde: 115 mm / Lasteevne: 1500 kg

# AME 15



## VDI bord

Kendetegn	1.2	Producentens typebetegnelse		AME 15				
	1.3	Drev		Elektrisk				
	1.4	Betjening		Gående				
	1.5	Kapacitet / belastning	Q kg	1500				
	1.6	Lasttyngdepunktsafstand	c mm	600				
	1.8	Lastafstand	x mm	597	797	947	797	947
	1.9	Akselafstand	y mm	833	1033	1183	1033	1183
Vægt	2.1.1	Egenvægt (inkl. batteri)	kg	120	122	123	125	126
	2.2	Akselbelastning med last for/bag	kg	620 / 1000	622 / 1000	623 / 1000	625 / 1000	626 / 1000
	2.3	Akselbelastning uden last for/bag	kg	91 / 29	93 / 29	94 / 29	96 / 29	97 / 29
Hjul/chassis	3.1	Dæk		Polyuretan (PU)				
	3.2	Dækstørrelse, foran		Ø210 x 70				
	3.3	Dækstørrelse, bag		Ø80 x 70				
	3.5	Hjul, nummer foran / bag (x = drevet)		1x / 4				
	3.7	Sporvidde, bag	b11 mm	380			525	
Basismål	4.4	Slagtilfælde (h3)	h3 mm	115				
	4.9	Styrestangshåndtagets højde i køreposition min./maks.	h14 mm	700 / 1160				
	4.15	Højde sænket	h13 mm	80				
	4.19	Samlet længde	l1 mm	1180	1380	1530	1380	1530
	4.20	Længde inkl. gaffelbagside	l2 mm	380				
	4.21.1	Samlet bredde	b1 mm	540			685	
	4.22	Fork dimensioner	s/ e/l mm	47 x 160 x 800	47 x 160 x 1000	47 x 160 x 1150	47 x 160 x 1000	47 x 160 x 1150
	4.25	Udvendig gaffelafstand	b5 mm	540			685	
	4.32	Frihøjde til gulvet mellem aksler	m2 mm	33				
	4.34.2	Arbejdsbredde (pall 800x1200 langsgående)	Ast mm	1783			-	
	4.34.8	Arbeitsgangbreite (Palette 800x1200 quer)	Ast mm	1583		1733	1583	1733
4.35	Venderadius	Wa mm	980	1180	1330	1180	1330	
Ydelsesdata	5.1	Kørehastighed med/uden last	km/h	4,6 / 4,8				
	5.2	Løftehastighed med/uden last	m/s	0,02 / 0,02				
	5.3	Sænkehastighed med/uden last	m/s	0,05 / 0,04				
	5.8	Maks. stigeevne med/uden last	%	4 / 16				
	5.10	Driftsbremse		elektromagnetisk				

Elmotor/elektronik	6.1	Køremotor, effekt S2 60 min	kW	0,65
	6.2	Løftemotor, effekt ved S3	kW	0,5
	6.4	Batterispænding/nominel kapacitet	V / Ah	24 / 36
	6.5	Batterivægt	kg	7
	6.6	Energiforbrug iht. VDI-cyklus	kWh/h	0,18
Andet	8.1	Type kørekontrol		Impuls/DC
	10.7	Lydtrykniveau ifølge EN12053, førerens rør	dB (A)	70
<p>- Dette typeblad iht. VDI-direktiv 2198 nævner kun de tekniske værdier for standardtrucken. Afvigende dæktyper, andre master, tillægsanordninger, osv. kan resultere i andre værdier.</p>				

**Jungheinrich Danmark A/S**

Øst: Park Allé 350 C, 1 sal, 2605 Brøndby  
Vest: Vrøndingvej 5, 8700 Horsens  
Telefon 8987 4800  
kontakt@jungheinrich.dk  
www.jungheinrich.dk

Vores fabrikker i Norderstedt, Moosburg  
og Landsberg, samt vores  
reservedelscenter i KaltenKirchen, er  
certificeret. ISO 9001  
ISO 14001

Jungheinrich truck opfylder de  
europæiske sikkerhedskrav.



**JUNGHEINRICH**