



Elektrisk stabler med styrestang **EJC M10 E / M10b E**

Løftehøjde: 1540-1900 mm / Lasteevne: 1000 kg



EJC M10 E / M10b E

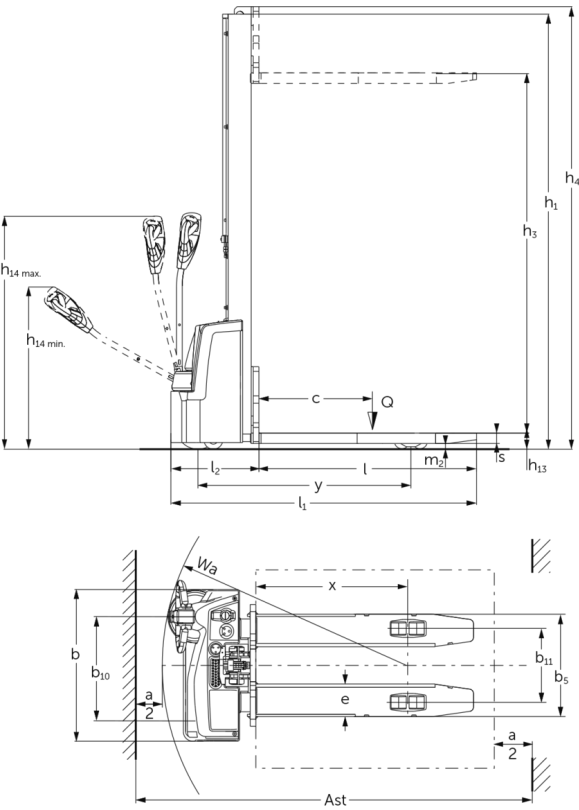

VDI bord

Kendetegn	1.2	Producentens typebetegnelse		EJC M10 E 1540	EJC M10 E 1900	EJC M10b E 1540
	1.3	Drev		Elektrisk		
	1.4	Betjening		Gående		
	1.5	Kapacitet / belastning	Q kg	1000		
	1.6	Lasttyngdepunktsafstand	c mm	600		
	1.8	Lastafstand	x mm	803		783
	1.9	Akselafstand	y mm	1125		1154
Vægt	2.1.1	Egenvægt (inkl. batteri)	kg	460	478	602
	2.2	Akselbelastning med last for/bag	kg	622 / 838	630 / 848	560 / 1042
	2.3	Akselbelastning uden last for/bag	kg	350 / 110	360 / 118	430 / 172
Hjul/chassis	3.1	Dæk		TPU/PU		Polyuretan (PU)
	3.2	Dækstørrelse, foran		Ø210x70		
	3.3	Dækstørrelse, bag		Ø80x70		Ø80x98
	3.4	Reservehjul		Ø100x50		Ø80x48
	3.5	Hjul, nummer foran / bag (x = drevet)		1x+1/4		1x+1/2
	3.6	Sporvidde, for	b10 mm	550		
	3.7	Sporvidde, bag	b11 mm	390		1002
Basismål	4.2	Højde mast tilbagetrukket (h1)	h1 mm	1935	2295	1935
	4.3	Fri elevator (h2)	h2 mm	100		
	4.4	Slagtilfælde (h3)	h3 mm	1540	1900	1540
	4.5	Højde mast forlænget (h4)	h4 mm	1975	2335	2125
	4.9	Styrestangshåndtagets højde i køreposition min./maks.	h14 mm	800 / 1240		
	4.15	Højde sænket	h13 mm	85		
	4.19	Samlet længde	l1 mm	1615		1664
	4.20	Længde inkl. gaffelbagside	l2 mm	465		514
	4.21.1	Samlet bredde	b1 mm	800		
	4.22	Fork dimensioner	s/ e/l mm	55 x 172 x 1150		40 x 100 x 1150
	4.25	Udvendig gaffelafstand	b5 mm	540		545
	4.26	Bredde mellem støttehjulene/læsseflade	b4 mm	-		882
	4.32	Frihøjde til gulvet mellem aksler	m2 mm	30		35
	4.34.1	Arbejdsbredde (pall 1000 x 1200 på tværs)	Ast mm	2127		2163
	4.34.2	Arbejdsbredde (pall 800x1200 langsgående)	Ast mm	2059		2100
4.35	Venderadius	Wa mm	1295		1325	

Ydelsesdata	5.1	Kørehastighed med/uden last	km/h	5 / 5
	5.2	Løftehastighed med/uden last	m/s	0,12 / 0,22
	5.3	Sænkehastighed med/uden last	m/s	0,15 / 0,13
	5.8	Maks. stigeevne med/uden last	%	6 / 16
	5.10	Driftsbremse		elektrisk
Elmotor/elektronik	6.1	Køremotor, effekt S2 60 min	kW	1
	6.2	Løftemotor, effekt ved S3	kW	2,2
	6.3	Batteri iht. DIN 43531/35/36		no
	6.4	Batterispænding/nominel kapacitet	V / Ah	24 / 50
	6.5	Batterivægt	kg	15
	6.6	Energiforbrug iht. VDI-cyklus	kWh/h	0,54
	6.6.1	Energiforbrug iht. EN-cyklus	kWh/h	0,47
6.6.2	CO2-ækvivalent ifølge EN16796	kg/h	0,3	
Andet	8.1	Type kørekontrol		BLDC børsteløs jævnstrøm
	10.7	Lydtrykniveau ifølge EN12053, førerens rør	dB (A)	63

- Dette typeblad iht. VDI-direktiv 2198 nævner kun de tekniske værdier for standardtrucken. Afvigende dæktyper, andre master, tillægsanordninger, osv. kan resultere i andre værdier.

Til EJC M10b:

- VDI-nr. 3.7: Afhængigt af den indstillede sporbredde: b11 = 1.002 mm/1.132 mm/1.332 mm (indstillet efter sporbredde).
- VDI-nr. 4.21.1: Afhængigt af den indstillede sporbredde: b1 = 1.042 mm/1.212 mm/1.412 mm (indstillet efter sporbredde).
- VDI-nr. 4.25: Raster i gaffelstol: b5 = 316 mm/484 mm/545 mm/621 mm/663 mm/706 mm.
- VDI-nr. 4.26: Afhængigt af den indstillede sporbredde: b4 = 882 mm/1.052 mm/1.252 mm (indstillet efter sporbredde).

Jungheinrich Danmark A/S

Øst: Park Allé 350 C, 1 sal, 2605 Brøndby
Vest: Vrøndingvej 5, 8700 Horsens
Telefon 8987 4800
kontakt@jungheinrich.dk
www.jungheinrich.dk

Vores fabrikker i Norderstedt, Moosburg
og Landsberg, samt vores
reservedelscenter i Kaltenkirchen, er
certificeret. ISO 9001
ISO 14001

Jungheinrich truck opfylder de
europæiske sikkerhedskrav.



**JUNGHEINRICH**